

# Het ingepast Voorkeursalternatief

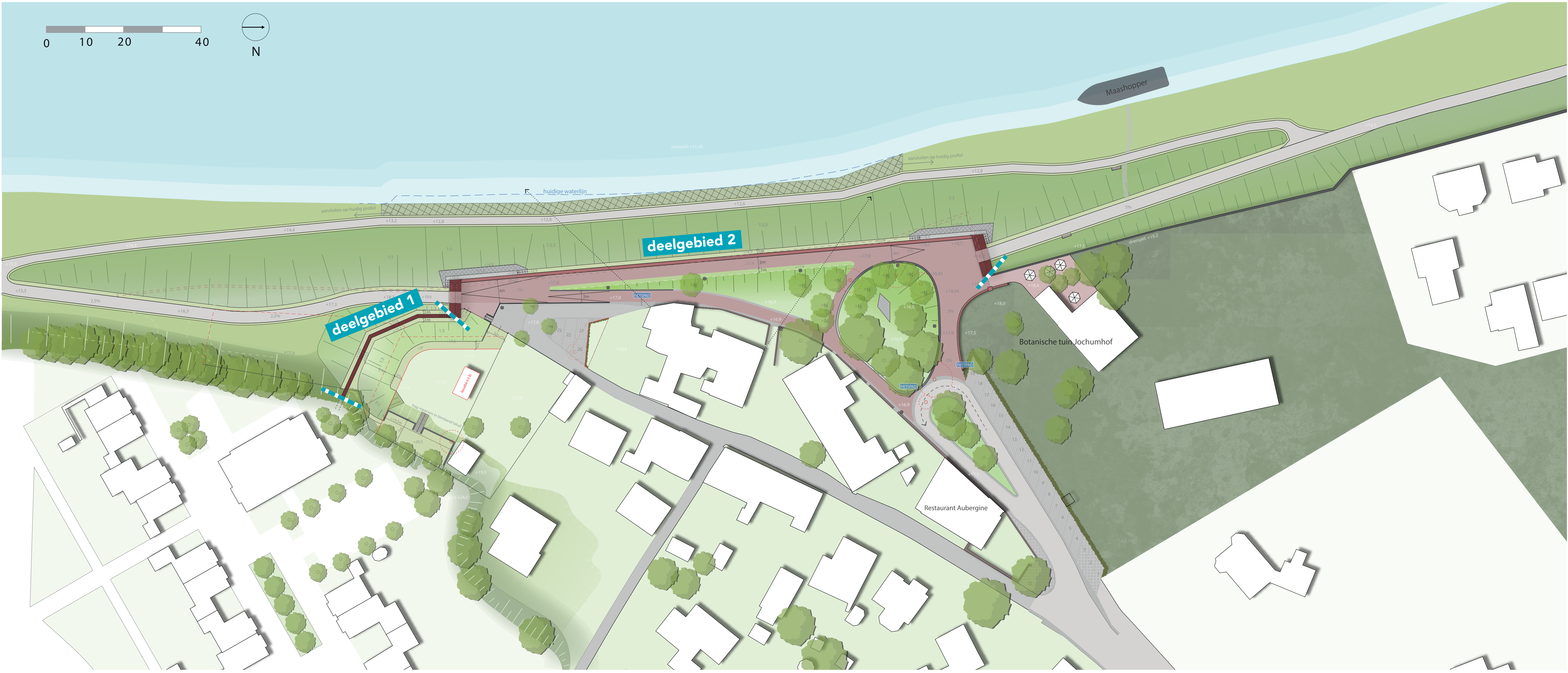

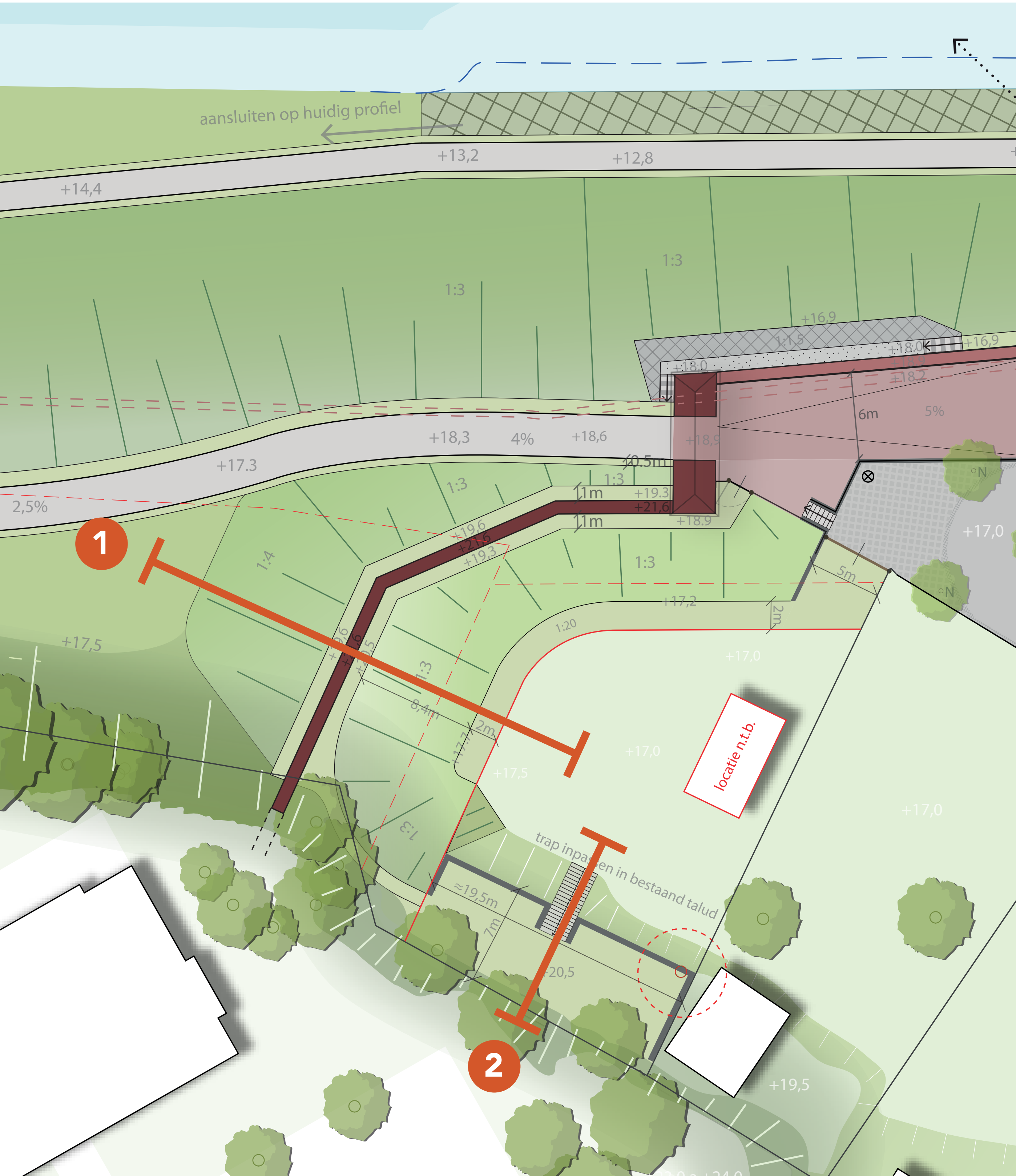

# Deelgebied 1: aansluiting op de hoge grond



## 1 Dwarsdoorsnede aansluiting op hoge grond

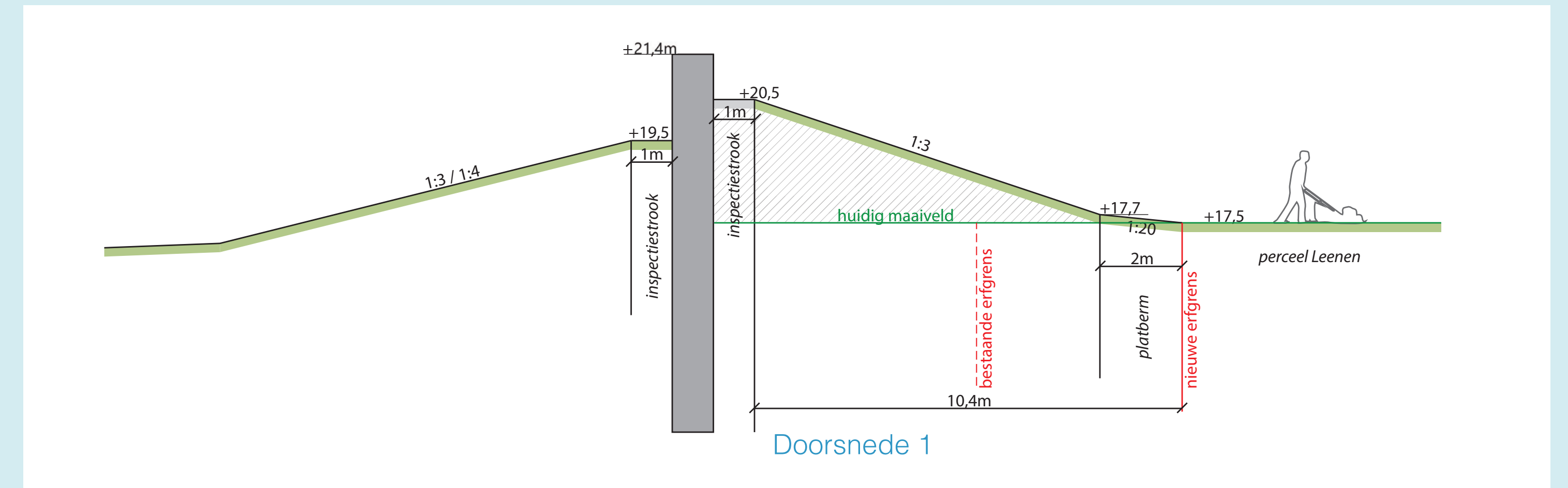

## 2 Dwarsdoorsnede aansluiting op hoge grond met hekwerk

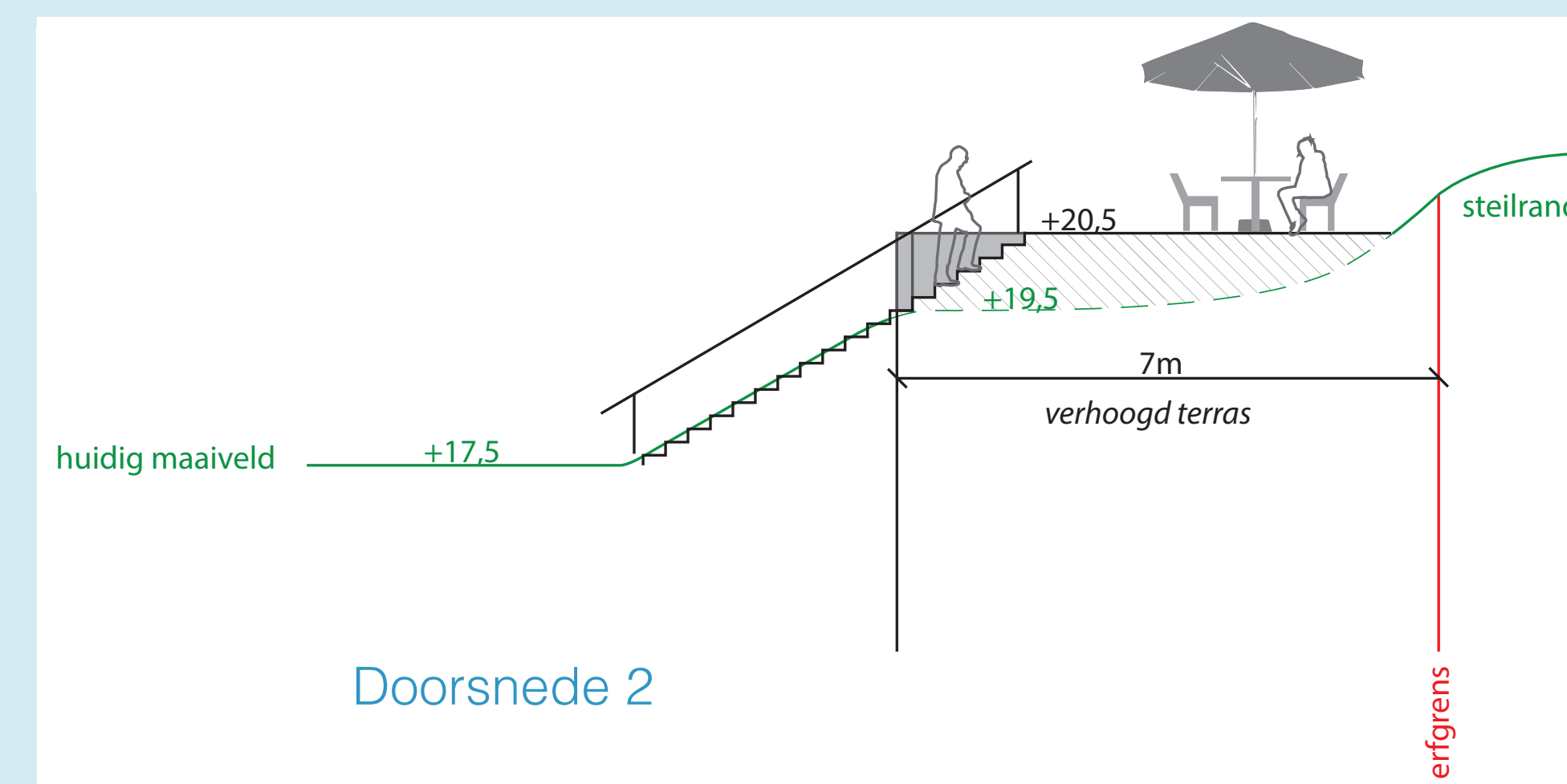



# Deelgebied 2: de zelfsluitende kering

## Referentieontwerp zelfsluitende kering

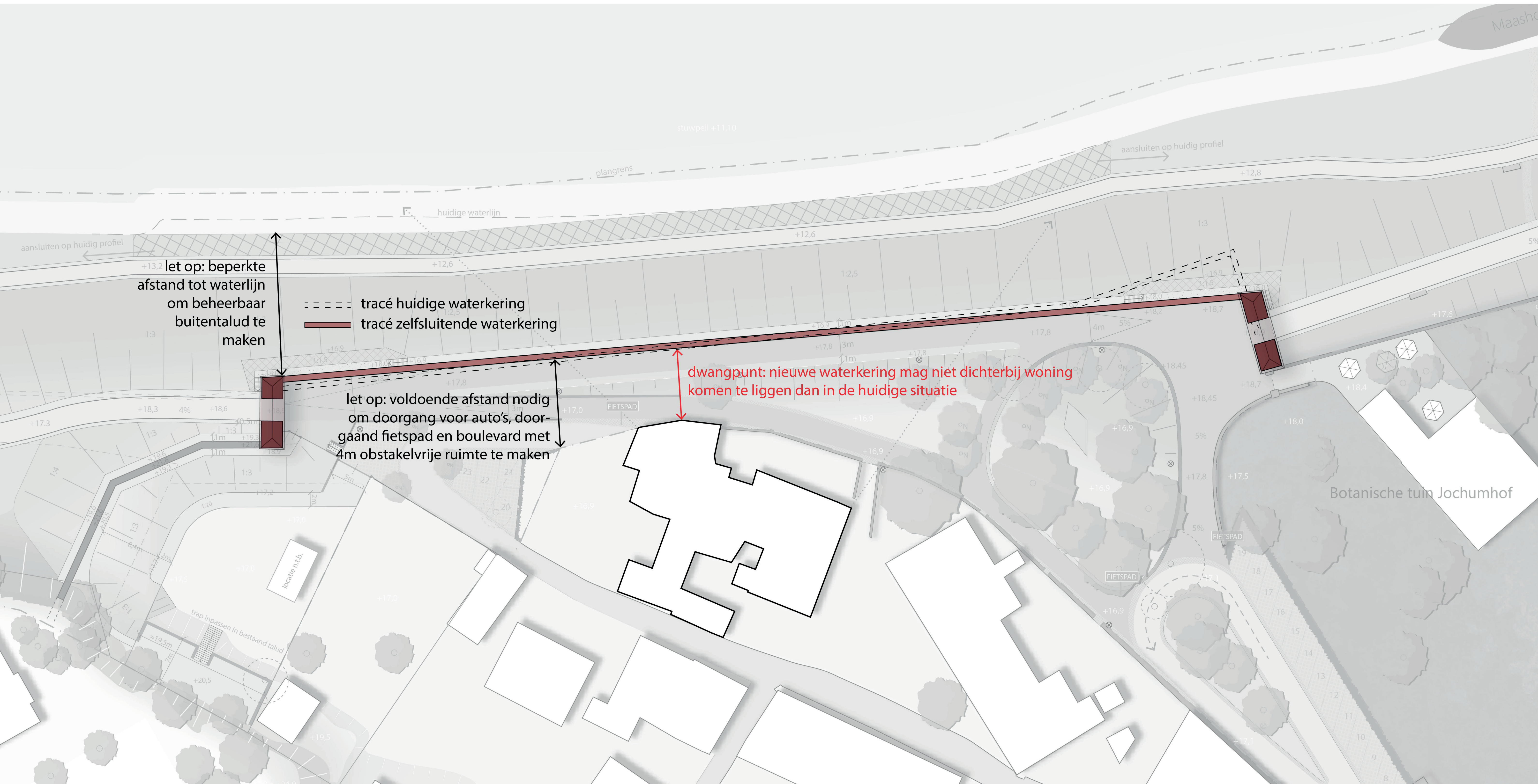











# Stysteemruimte voor zelfsluitende kering

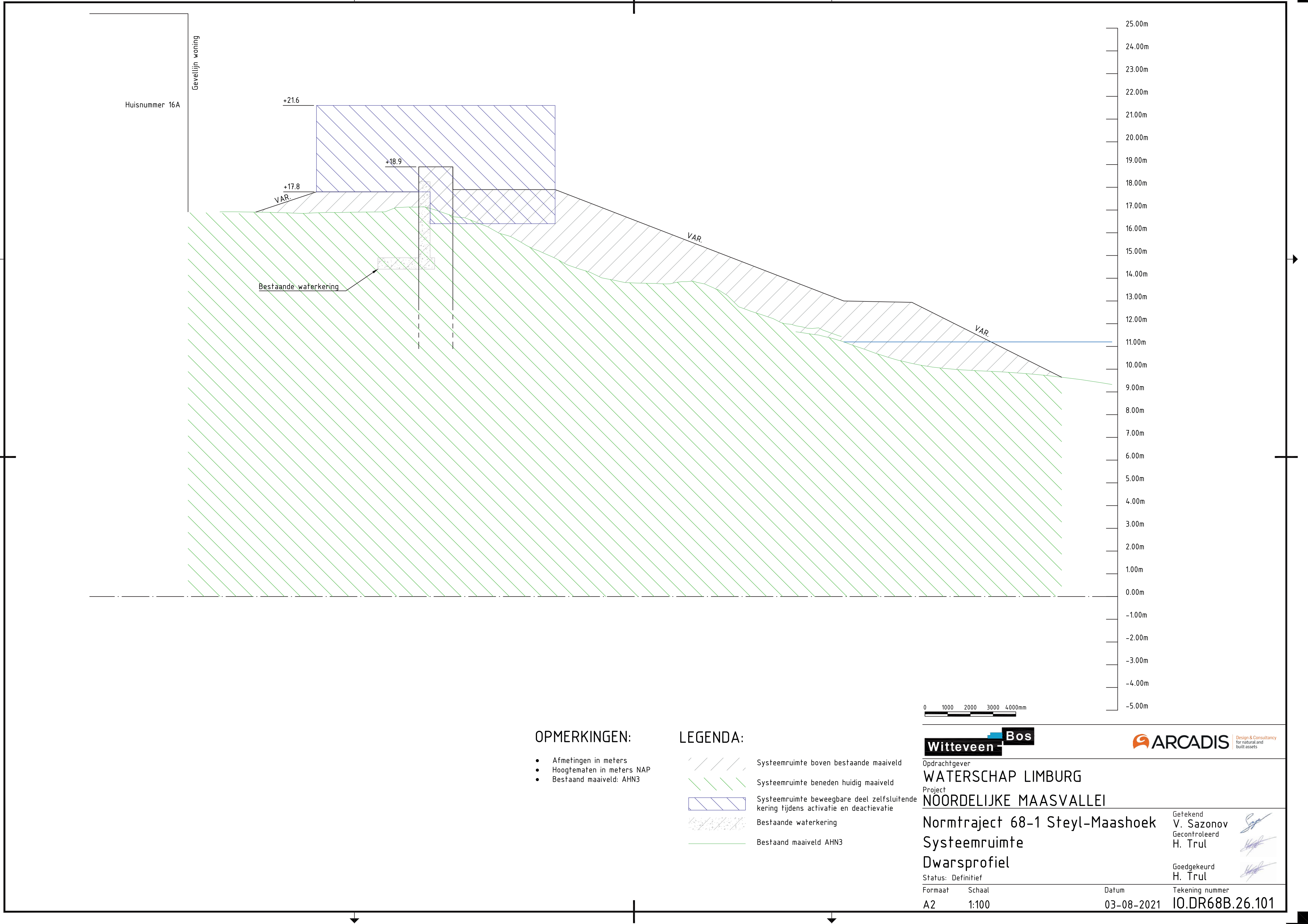

**OPMERKINGEN:**

- Afmetingen in meters
- Hoogtematen in meters NAP
- Bestaand maaiveld: AHN3

**LEGENDA:**

- Systeemruimte boven bestaande maaiveld
- Systeemruimte beneden huidig maaiveld
- Systeemruimte beweegbare deel zelfsluitende kering tijdens activatie en deactivatie
- Bestaande waterkering
- Bestaand maaiveld AHN3

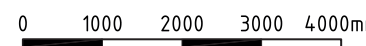

Opdrachtgever		WATERSCHAP LIMBURG	
Project		NÓORDELIJKE MAASVALLEI	
Normtraject		68-1 Steyl-Maashoek	
Systeemruimte		Dwarsprofiel	
Status: Definitief		Gefekend	V. Sazonov
		Gecontroleerd	H. Trul
		Goedgekeurd	H. Trul
Formaat	Schaal	Datum	Tekening nummer
A2	1:100	03-08-2021	10.DR68B.26.101